

ISTRUZIONI PER MONTAGGIO - METODO STANDARD
INSTALLATION AND CASTING - STANDARD METHOD

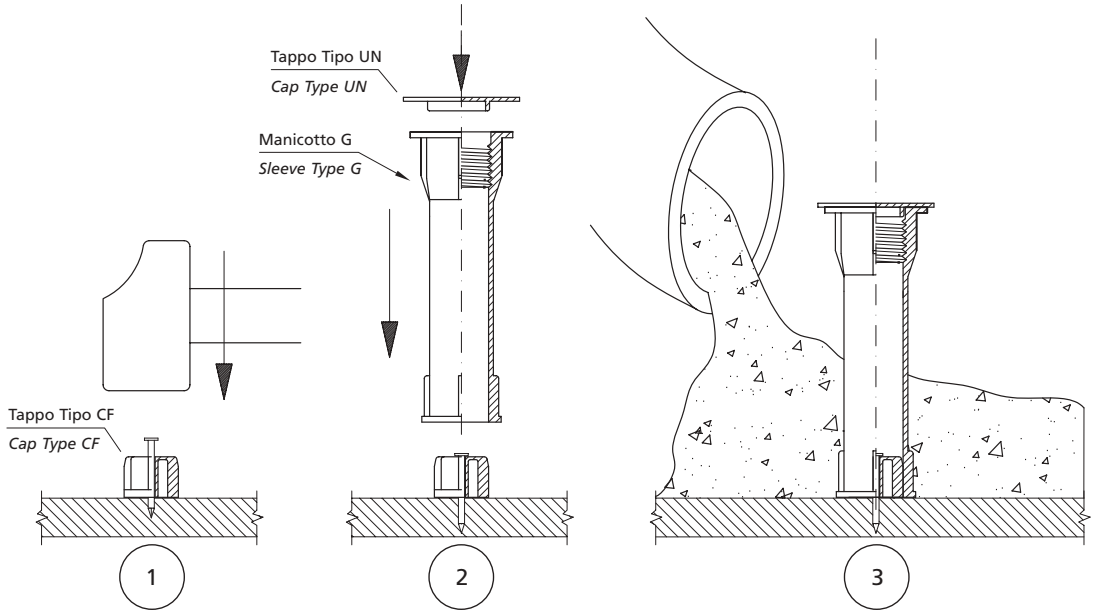

- Istruzioni per la produzione di piastre secondo il metodo tradizionale

- Instruction for plate production with standard method



Fissare il tappo CF sul piano in legno dello stampo con chiodo o vite
To fix the cap type CF on the wooden plate of the mould with a nail or screw

Inserire il manicotto G sul tappo CF e chiudere la parte superiore con il tappo UN, per proteggere il filetto
To fix the sleeve type G on the cap and protect the thread with the cover type UN

Eeguire la gettata di cemento nello stampo
To cast the concrete on the mould

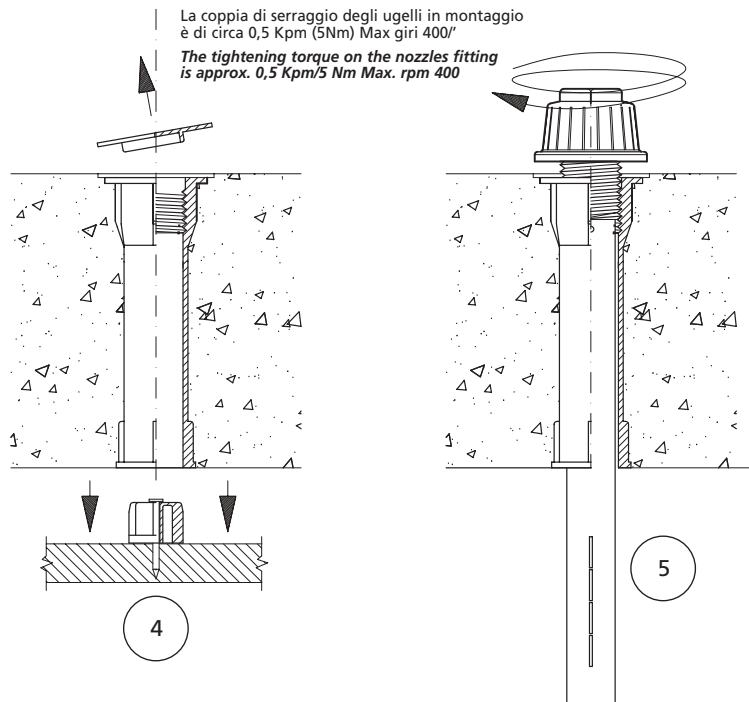

ϕWn (23,5mm)