

ISTRUZIONI PER MONTAGGIO - PIASTRA CAPOVOLTA
INSTALLATION AND CASTING - UPSIDE DOWN METHOD

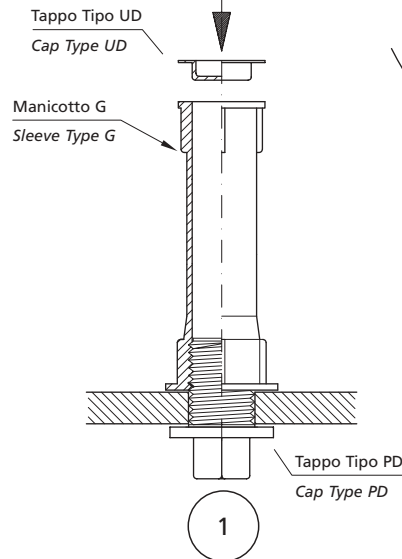

- Questo metodo di produzione piastre consente di ottenere una superficie superiore perfettamente piana

- This method permits a perfectly flat top surface



Fissare il manicotto Mod. G sullo stampo con il bullone tipo PD
 To fix the sleeve Mod. G on the mould with the bolt type PD

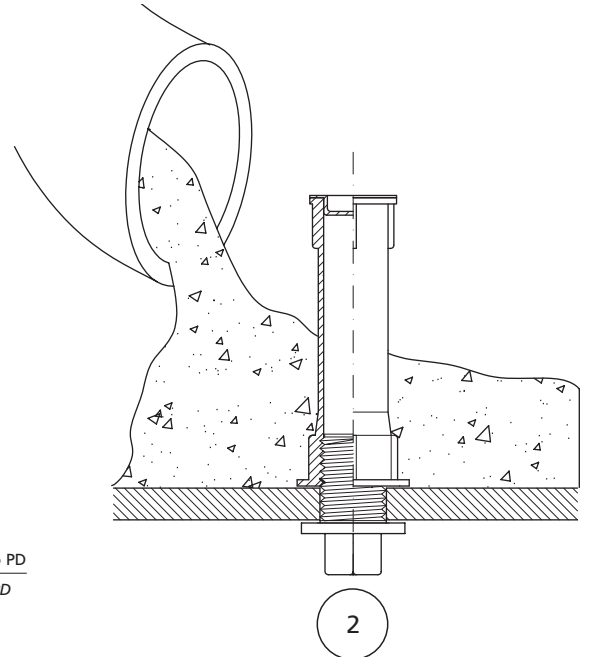

Eeguire la gettata di cemento nello stampo
 To cast the concrete on the mould

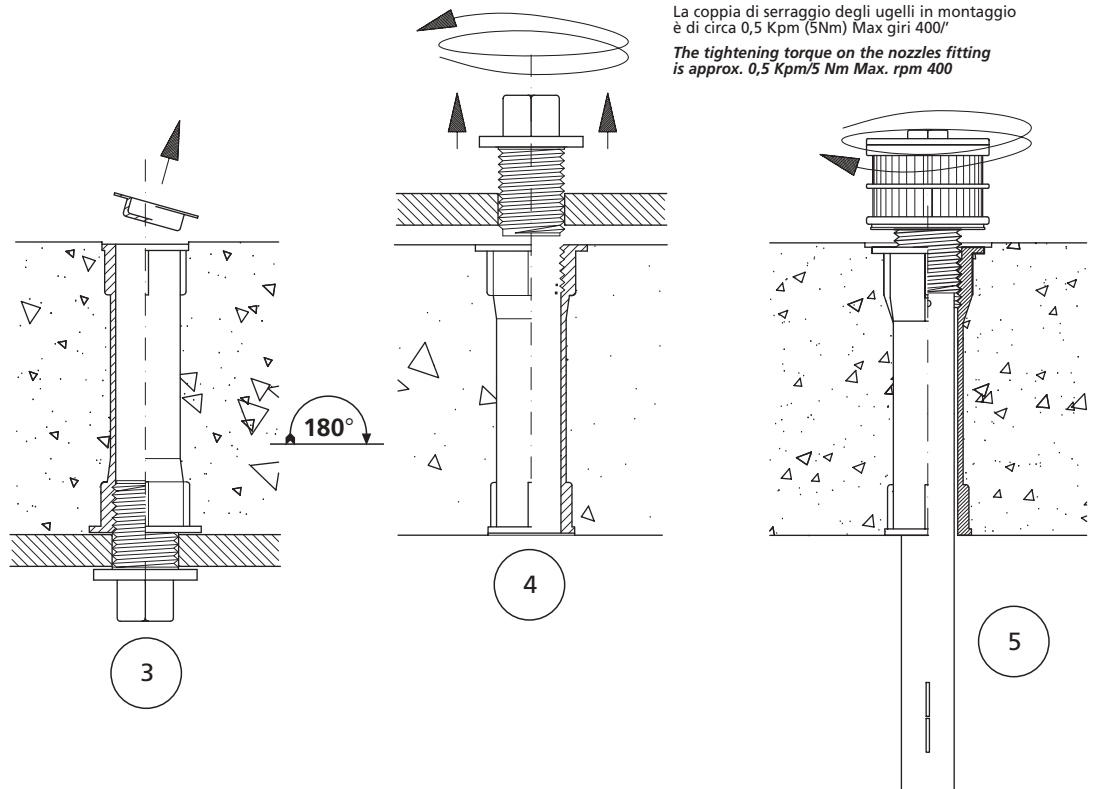

La coppia di serraggio degli ugelli in montaggio è di circa 0,5 Kpm (5Nm) Max giri 400/
 The tightening torque on the nozzles fitting is approx. 0,5 Kpm/5 Nm Max. rpm 400